

COMUNE DI: PALAZZOLO SULL'OGLIO - BRESCIA -

PROVENIENTE
COSTRUZIONI ACQUA & TERRA S.R.L.

TAVOLA N° **10**

PROGETTO
PIANO ATTUATIVO IN CONFORMITA' AL P.G.T. AMBITO TRASFORMAZIONE N. 4 VIALE IV NOVEMBRE (MURA) L.R. 26 novembre 2019 n. 19

OGGETTO TAVOLA
URBANIZZAZIONI - SCHEMA F.M. - ILLUMINAZIONE PUBBLICA - TELEFONIA - ACQUEDOTTO

PROGETTO: **AGG. 02** DATA: **25 maggio 2023**

CONSTRUTTORE: **LUCA**

IL PROGETTISTA:
Architetto **Luca Parzani**
PIAZZA LIBERTA' N.20 - 25039 TRAVAGLIATO (BS)
TEL. 030/660255 FAX 030/660255
www.studioparzani.it
E-mail: info@studioparzani.it
PEC: luca.parzani@archiworldpec.it

IL PROPONENTE:
COSTRUZIONI ACQUA & TERRA S.R.L.
Via G. Oberdan 1/a - 25100 Brescia (BS)
P. IVA: 03724237096

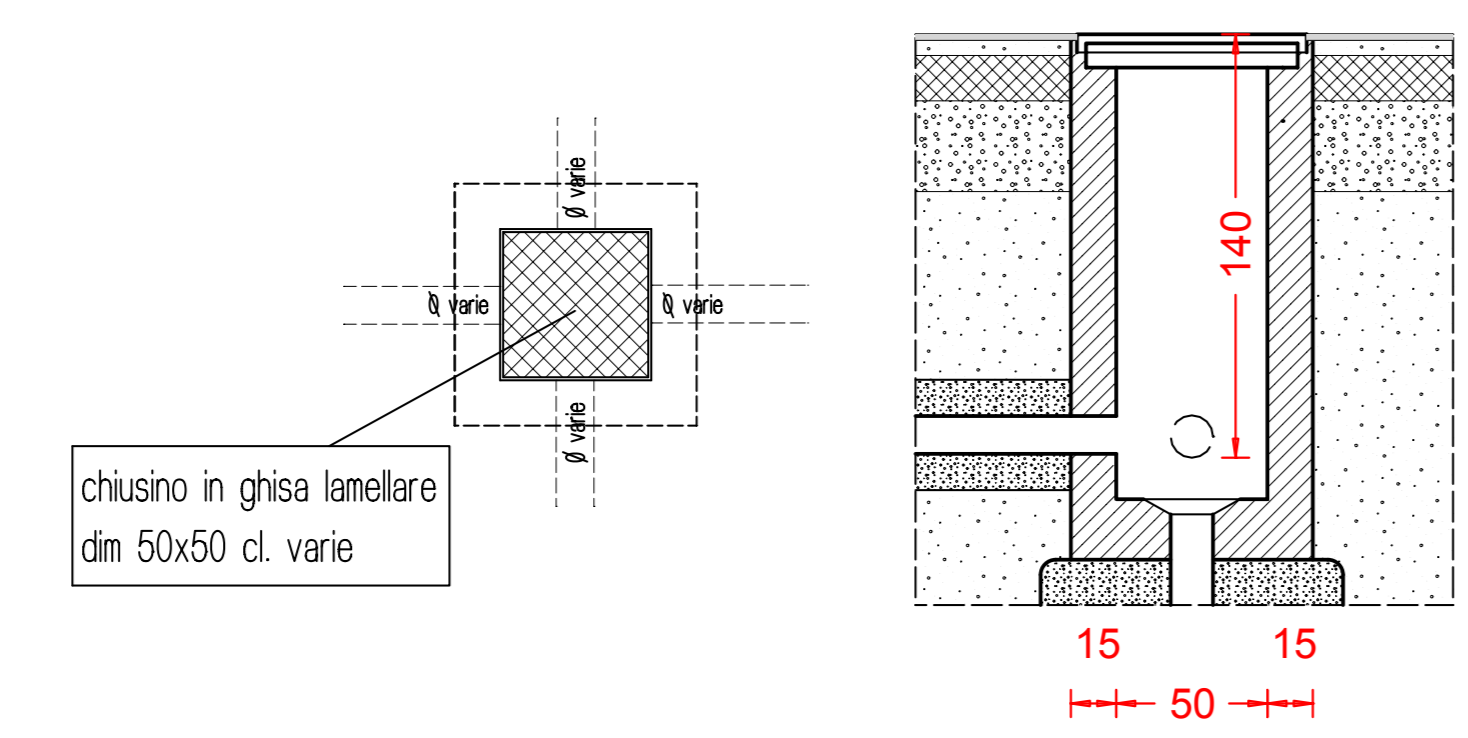

PARTICOLARE POZZETTO ISPEZIONE scala 1:25

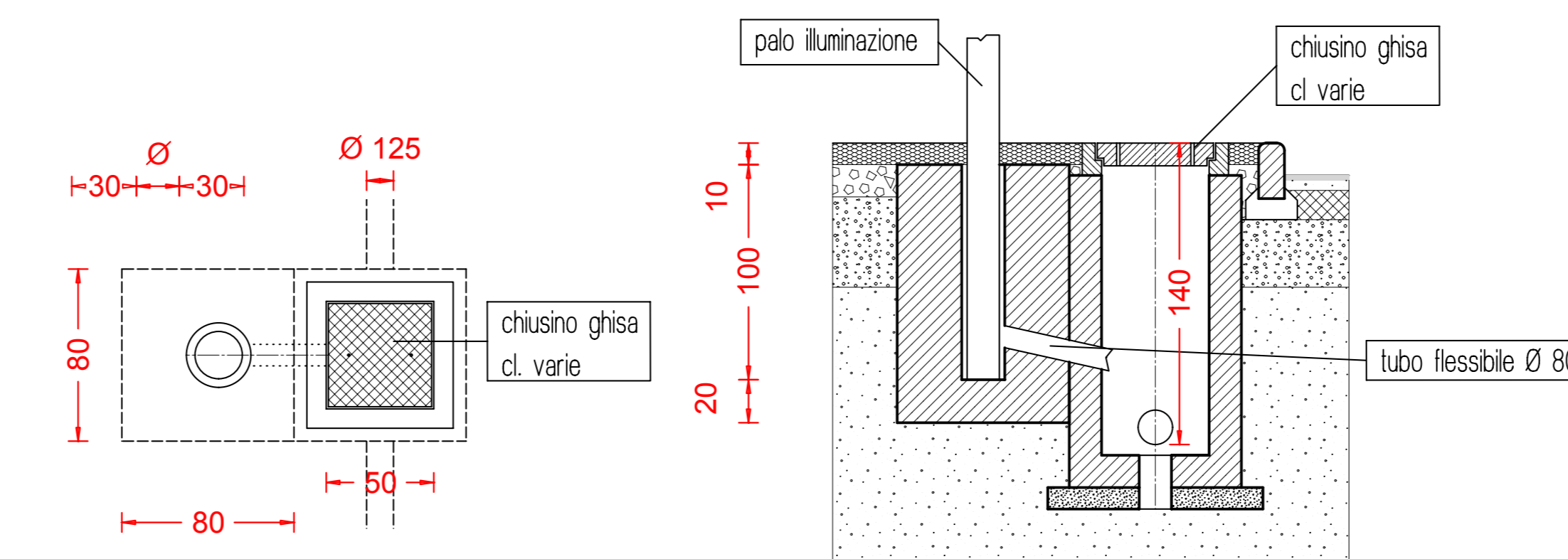

PARTICOLARE PLINTO E POZZETTO ISPEZIONE ILLUMINAZIONE PUBBLICA scala 1:25

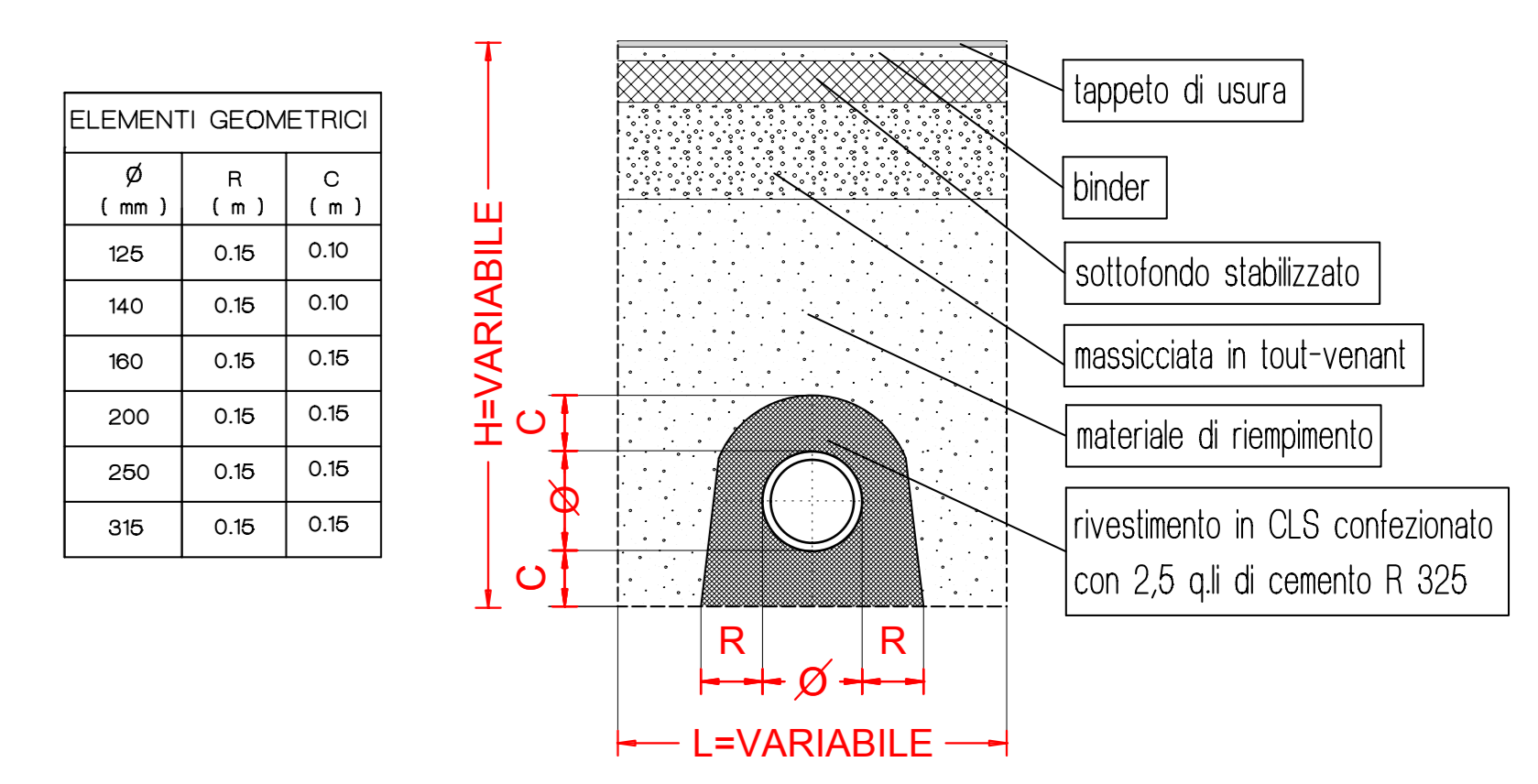

PARTICOLARE POSA CAIVODOTTI scala 1:25

VERIFICA QUANTITA' COLONNINE RICARICA VEICOLI ELETTRICI DLGS 257/2016 E S.M.I.		
	n.	note
Connessioni di ricarica minime da art. 6 dl.gs 48/2020	1	"A"
Posti macchina di progetto	150	"B"
Predisposizione posti macchina serviti da ricarica elettrica da art. 6 dl.gs 48/2020	30,00	"C" = 20% "B"
Connessioni di ricarica veicoli elettrici di progetto	2	"A1" > "A" VERIFICATO
Predisposizione posti macchina serviti da ricarica elettrica di progetto	30	"C1" > "C" VERIFICATO

LEGENDA IMPIANTI ILLUMINAZIONE ESTERNA, FORZA MOTRICE B.T., TELEFONIA, ACQUEDOTTO

	LINEA M.T. IN ARRIVO DA ENTE GESTORE A SERVIZIO CABINA TRASFORMAZIONE
	POZZETTO ISPEZIONE LINEA F.M. TRASFORMATA
	LINEA M.T. TRASFORMATA DA CABINA TRASFORMAZIONE A CABINA DI SERVIZIO
	CUNICOLO ILLUMINAZIONE ESTERNA RIGIDO E/O FLESSIBILE
	PUNTO LUCE (PALO+POZZETTO+ ARMATURA STRADALE)
	POZZETTO ISPEZIONE ILLUMINAZIONE ESTERNA
	CUNICOLO TELEFONIA RIGIDO E/O FLESSIBILE
	POZZETTO ISPEZIONE TELEFONIA
	COLONNINA RICARICA VEICOLI ELETTRICI
	PREDISPOSIZIONE COLONNINA RICARICA VEICOLI ELETTRICI
	CUNICOLO LINEA COLONNINE RICARICA VEICOLI ELETTRICI
	CUNICOLO PREDISPOSIZIONE LINEA COLONNINE RICARICA VEICOLI ELETTRICI
	TUBAZIONE ACQUEDOTTO

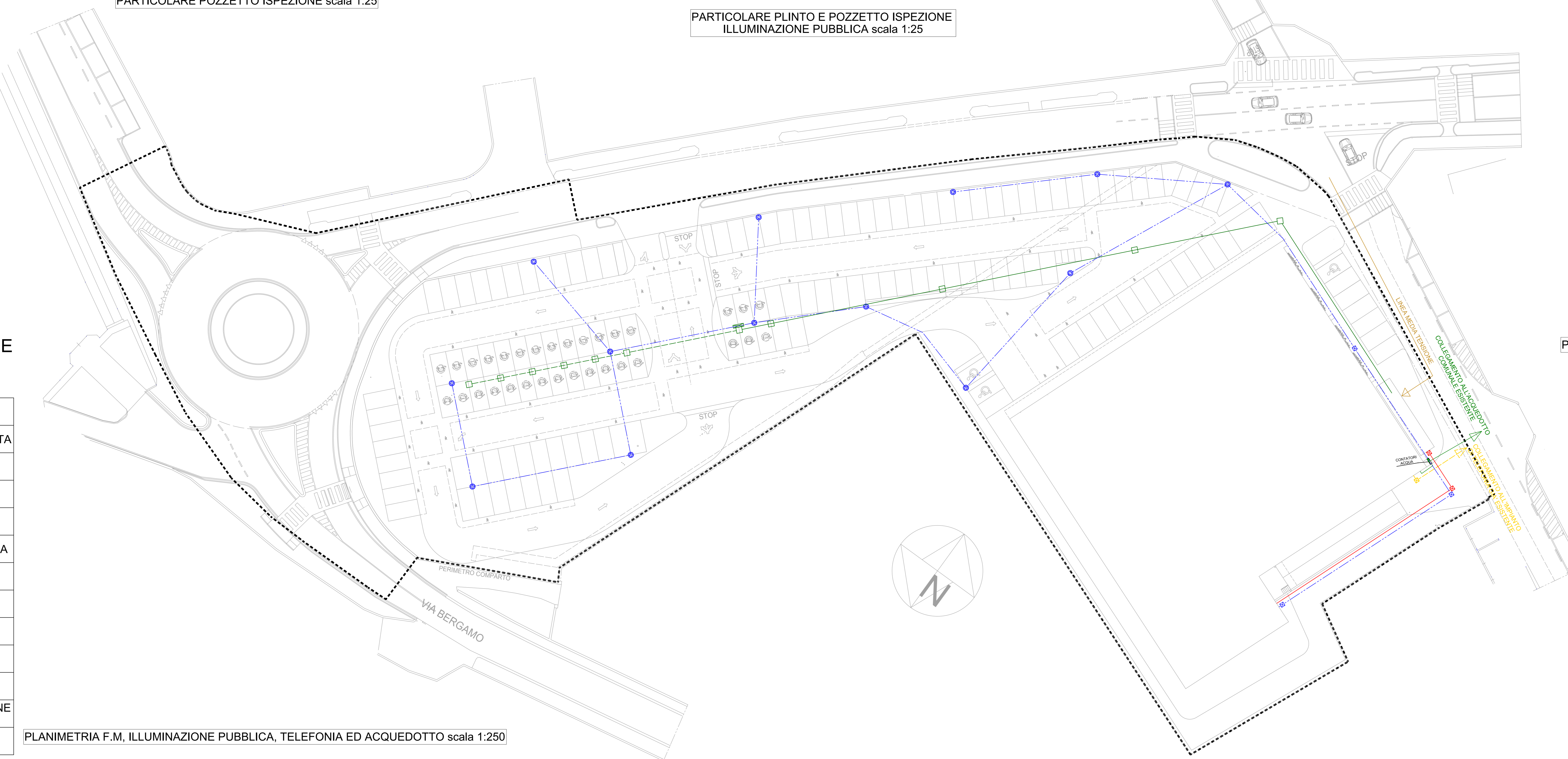

PLANIMETRIA F.M., ILLUMINAZIONE PUBBLICA, TELEFONIA ED ACQUEDOTTO scala 1:250

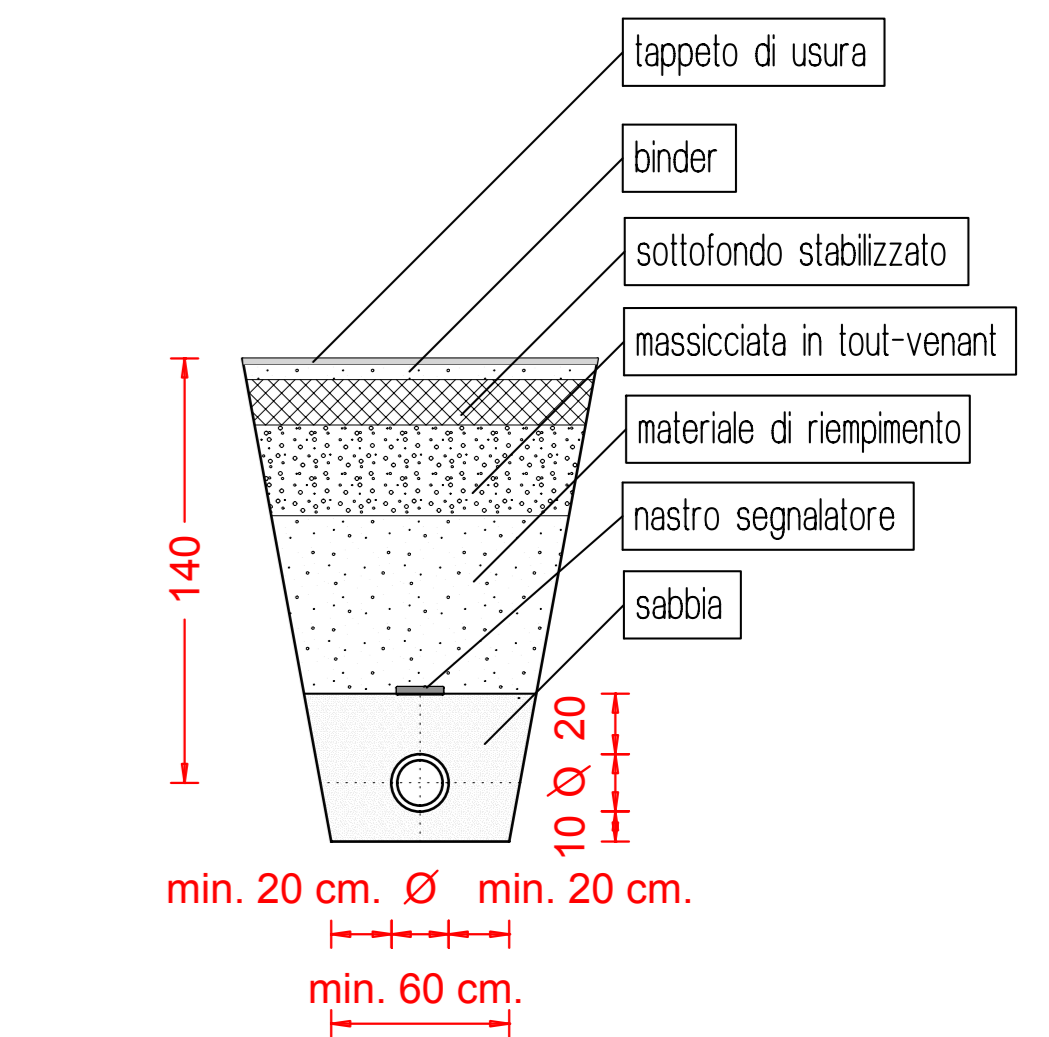

PARTICOLARE POSA CONDotta ACQUEDOTTO scala 1:25

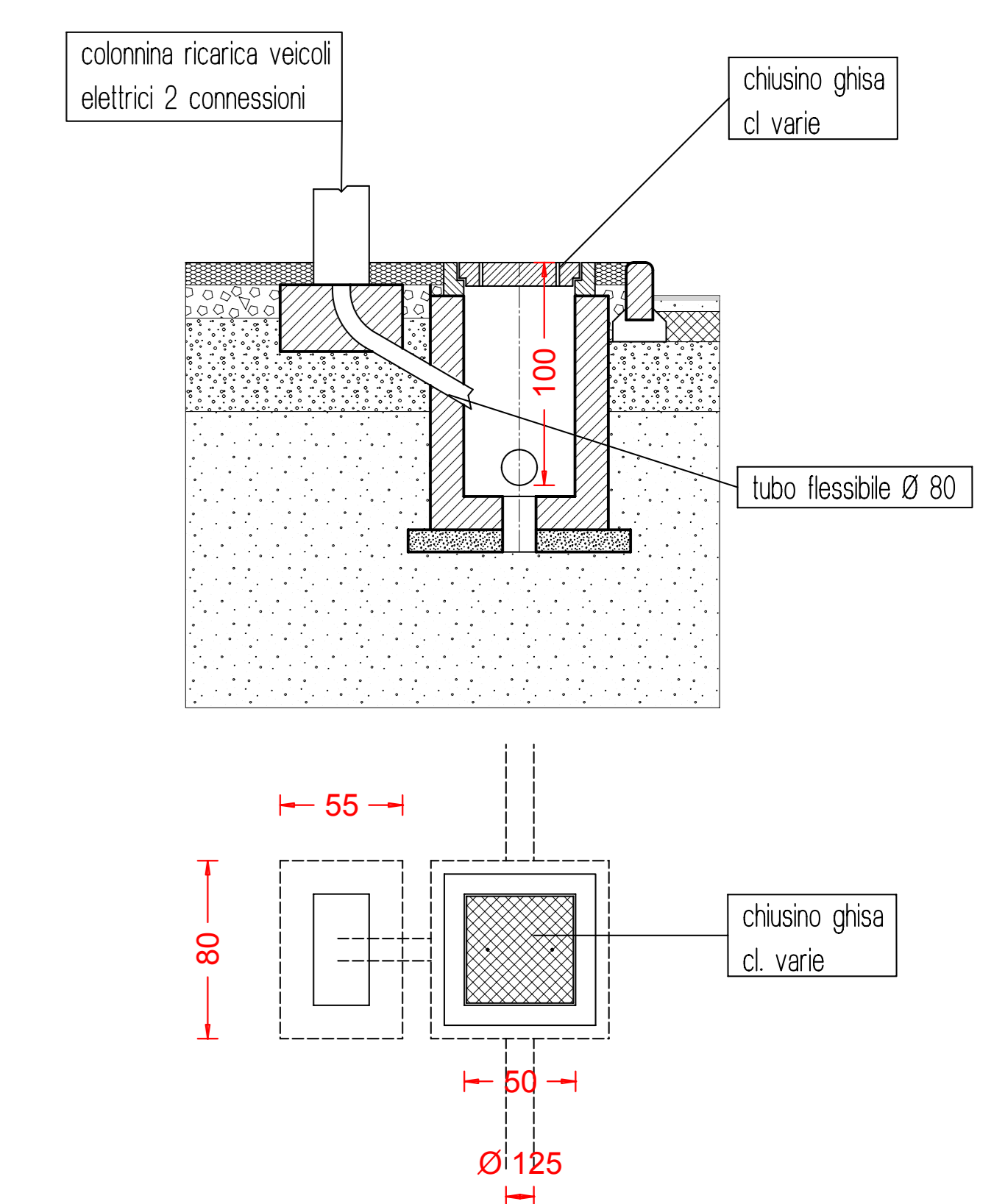

PARTICOLARE COLONNINA RICARICA AUTOVEICOLI ELETTRICI scala 1:25